

**МІНІСТЕРСТВО ОСВІТИ І НАУКИ УКРАЇНИ  
ДОНБАСЬКА ДЕРЖАВНА МАШИНОБУДІВНА АКАДЕМІЯ**

**ОСВІТНЬО-ПРОФЕСІЙНА ПРОГРАМА  
«Фінанси, банківська справа та страхування»**

<b>рівень вищої освіти</b>	<b>перший (бакалаврський)</b>
<b>ступінь вищої освіти</b>	<b>бакалавр</b>
<b>галузь знань</b>	<b>07 «Управління та адміністрування»</b>
<b>спеціальність</b>	<b>072 «Фінанси, банківська справа та страхування»</b>

**ЗАТВЕРДЖЕНО**

**Вченою радою ДДМА**

**протокол № \_\_\_ від «\_\_\_» \_\_\_\_\_ 2021 р.**

**ВВОДИТЬСЯ В ДІЮ**

**з «\_\_\_» \_\_\_\_\_ 2021 р.**

**Ректор**

\_\_\_\_\_ /В.Д. Ковальов/

**(наказ № \_\_\_ від «\_\_\_» \_\_\_\_\_ 2021 р.)**

**Краматорськ, 2021 рік**

## **ЛИСТ ЗМІН ТА ПОГОДЖЕНЬ освітньо-професійної програми**

Освітню програму обговорено та схвалено на засіданні кафедри фінансів, банківської справи та підприємництва (протокол № \_\_\_\_ від «\_\_\_\_» \_\_\_\_\_ 20\_\_ р.). Розглянута і затверджена на засіданні Вченої ради ДДМА (протокол № \_\_ від \_\_\_\_\_ 20\_\_ р.).

Програму переглянуто та удосконалено робочою групою відповідно до Стандарту вищої освіти за спеціальністю 072 «Фінанси, банківська справа та страхування» для першого (бакалаврського) рівня вищої освіти (наказ МОН України №961 від 10.07.2019 р.) та за погодженням із секцією методичної ради спеціальності 072 «Фінанси, банківська справа та страхування» ДДМА (протокол № \_\_ від \_\_\_\_\_ 20\_\_ р.)

Голова робочої групи / Гарант освітньо-професійної програми:

**О.М. Крук, канд. економ. наук, доцент, доцент  
кафедри**

зміни схвалено на засіданні кафедри фінансів, банківської справи та підприємництва (протокол № \_\_ від \_\_\_\_\_ 2021 р.)

Завідувач кафедри ФБСП:

**С.Я. Єлецьких, д-р екон. наук, проф.**

та затверджено на засіданні Вченої ради факультету економіки та менеджменту, (протокол № \_\_\_\_\_ від \_\_\_\_\_ 2021р.)

Голова Вченої ради факультету:

**Є.В. Мироненко, д-р техн. наук, проф.**

**ПОГОДЖЕНО:**

Начальник навчального відділу:

**В.М. Сушко**

Перший проректор, проректор з науково-педагогічної і методичної роботи:

**А.М. Фесенко, канд. техн. наук, проф.**

Нова редакція освітньої програми затверджена на засіданні Вченої ради ДДМА (протокол № \_\_ від \_\_\_\_\_ 2021 р.).

## ПЕРЕДМОВА

Освітня програма розроблена на основі таких нормативних документів та рекомендацій:

1. Про вищу освіту: Закон України №15556-VII від 01.07.2014 р. URL: <http://zakon.rada.gov.ua/laws/show/1556-18>

2. Національна рамка кваліфікацій : затверджена Постановою Кабінету Міністрів України від 23 листопада 2011 р. № 1341 URL: <http://zakon.rada.gov.ua/laws/show/1341-2011-%D0%BF>.

3. Національний класифікатор України: Класифікатор професій ДК 003: 2010: Наказ Держспоживстандарту України від 28.07.2010 р. № 327. URL: <http://www.dk003.com>.

4. Про затвердження переліку галузей знань і спеціальностей, за якими здійснюється підготовка здобувачів вищої освіти : Постанова Кабінету Міністрів України від 29.04.2015 р. № 266 URL: <http://zakon.rada.gov.ua/laws/show/266-2015-%D0%BF/page>.

5. Методичні рекомендації щодо розроблення стандартів вищої освіти: Наказ Міністерства освіти і науки від 01.06.2017 р. № 600 (у редакції наказу Міністерства освіти і науки від 21.12.2017 р. № 1648).

6. Лист Міністерства освіти і науки від 28.04.2017 р. №1/9-234.

7. Захарченко В.М., Луговий В.І, Рашкевич Ю.М., Таланова Ж.В., Кремень В.Г. (ред..) Розроблення освітніх програм. К.: ДП «НВЦ «Пріоритети», 2014. – 120 с.

### **ОП переглянуто та удосконалено робочою групою у складі:**

**Крук Олена Миколаївна** – голова робочої групи, кандидат економічних наук, доцент, доцент кафедри фінансів, банківської справи та підприємництва Донбаської державної машинобудівної академії;

**Слецьких Світлана Яківна** – член робочої групи, доктор економічних наук, професор, завідувач кафедри фінансів, банківської справи та підприємництва Донбаської державної машинобудівної академії;

**Борисова Світлана Євгенівна** – член робочої групи, доктор економічних наук, доцент, професор кафедри фінансів, банківської справи та підприємництва Донбаської державної машинобудівної академії;

**Гаврікова Аліна Володимирівна** – член робочої групи, кандидат економічних наук, доцент кафедри фінансів, банківської справи та підприємництва Донбаської державної машинобудівної академії;

**Балашова Олена Віталіївна** – член робочої групи, кандидат економічних наук, доцент кафедри фінансів, банківської справи та підприємництва Донбаської державної машинобудівної академії.

# 1. ПРОФІЛЬ ОСВІТНЬО-ПРОФЕСІЙНОЇ ПРОГРАМИ

1 - Загальна інформація	
<b>Повна назва вищого навчального закладу та структурного підрозділу</b>	Донбаська державна машинобудівна академія МОНУ, факультет економіки та менеджменту, кафедра фінансів, банківської справи та підприємництва
<b>Ступінь вищої освіти та назва кваліфікаційною оригіналу</b>	Ступінь вищої освіти – «бакалавр» Кваліфікація – «бакалавр з фінансів, банківської справи та страхування»
<b>Офіційна назва освітньої програми</b>	Освітньо-професійна програма «Фінанси, банківська справа та страхування»
<b>Тип диплому та обсяг освітньої програми</b>	Диплом бакалавра, одиничний. Обсяг освітньої програми бакалавра 240 кредитів ЄКТС; Для здобуття освітнього ступеня бакалавра на основі ступеня молодшого бакалавра (освітньо-кваліфікаційного рівня «молодший спеціаліст») заклад вищої освіти має право визнати та перезарахувати не більше 120 кредитів ЄКТС, отриманих в межах попередньої освітньої програми підготовки молодшого бакалавра (молодшого спеціаліста) за спеціальністю 072 Фінанси, банківська справа та страхування, і не більше 60 кредитів ЄКТС отриманих в межах попередньої освітньої програми підготовки молодшого бакалавра (молодшого спеціаліста) за іншими спеціальностями. Не менше 50% обсягу освітньої програми спрямовано на забезпечення загальних та спеціальних (фахових) компетентностей за спеціальністю, визначених стандартом вищої освіти.
<b>Наявність акредитації, акредитаційна інституція</b>	Назва організації – Акредитаційна комісія України, Країна – Україна Сертифікат про акредитацію Серія НД № 0588377 Термін дії до 01.07.2026 р.
<b>Цикл/рівень</b>	– перший (бакалаврський) рівень; – за Національною рамкою кваліфікацій (НРК) України – 7 рівень; – за Qualifications Framework for the European Higher Education Area (QF-EHEA) – 1 цикл; – за European Qualifications Framework (EQF-LLL) – 6 рівень.
<b>Передумови</b>	Наявність повної загальної середньої освіти або освітнього ступеня «молодшого бакалавра» (ОКР «молодший спеціаліст»). Умови вступу визначаються Правилами прийому до Донбаської державної машинобудівної академії, розробленими на основі Умов прийому до закладів вищої освіти, затверджених Міністерством освіти і науки України для року вступу.
<b>Мова(и) викладання</b>	Українська, англійська мови
<b>Інтернет-адреса постійного розміщення опису освітньої програми</b>	<a href="http://www.dgma.donetsk.ua/osvitni-programi.html">http://www.dgma.donetsk.ua/osvitni-programi.html</a> <a href="http://www.dgma.donetsk.ua/bakalavr-z-finansiv-bankivskoyi-spravi-ta-strahuvannya.html">http://www.dgma.donetsk.ua/bakalavr-z-finansiv-bankivskoyi-spravi-ta-strahuvannya.html</a>

## 2 - Мета освітньої програми

Загальна мета програми – здатність розв’язувати складні спеціалізовані завдання та практичні проблеми в ході професійної діяльності у галузі фінансів, банківської справи та страхування або у процесі навчання, що передбачає застосування окремих методів і положень фінансової науки та характеризується невизначеністю умов і необхідністю врахування комплексу вимог здійснення професійної та навчальної діяльності.

Забезпечення освітньо-професійної підготовки в галузі фінансів, банківської справи та страхування, підтримка бакалавра у виконанні ним освітньо-професійної програми, що орієнтована на отримання знань теоретичного та/ або прикладного характеру, вміння застосовувати творчий підхід при вирішенні конкретних професійних завдань у сфері фінансів, банківської справи та страхування, створення передумов самостійної та командної роботи при виконанні професійних завдань, підготовки та захисту кваліфікаційної роботи. Освітньо-професійна програма забезпечує здобуття поглиблених теоретичних та практичних знань, умінь, навичок у сфері фінансів, банківської справи та страхування, що дає можливість самостійно та ефективно виконувати завдання відповідного рівня професійної діяльності.

## 3. Характеристика освітньої програми

<b>Предметна область (галузь знань, спеціальність)</b>	Галузь знань 07 «Управління та адміністрування» Спеціальність 072 «Фінанси, банківська справа та страхування»
<b>Опис предметної області</b>	<b>Об’єкти вивчення та діяльності:</b> устрій, принципи, механізми функціонування та розвитку фінансових систем. <b>Цілі навчання:</b> підготовка фахівців, здатних розв’язувати складні спеціалізовані завдання і прикладні проблеми, які характеризуються комплексністю та певною невизначеністю умов, у професійній діяльності в сфері фінансів, банківської справи та страхування й у процесі навчання. <b>Теоретичний зміст</b> складають поняття, категорії, теорії і концепції фінансової науки, які визначають тенденції і закономірності функціонування й розвитку фінансів, банківської справи та страхування. <b>Методи, методики та технології</b> фінансової науки і практики. <b>Інструменти:</b> сучасні інформаційно-аналітичні системи та стандартні, спеціальні й галузеві програмні продукти.
<b>Орієнтація освітньої програми</b>	Освітньо-професійна програма. Відповідно до МСКО освітньо-професійна програма має прикладну орієнтацію. Змістовне наповнення програми передбачає надання здобувачам оптимальних та збалансованих знань та навичок, необхідних для здійснення професійної діяльності, синтезу обґрунтованих ідей в галузі фінансів, банківської справи та страхування.
<b>Основний фокус освітньої програми та спеціалізації</b>	Загальна освіта в області фінансів, банківської справи та страхування. Ключові слова: фінанси, банківська справа, страхування, фінансові системи, бюджетна система, податкова система, фінанси суб’єктів господарювання, фінансові ринки, банківська система, фінансова звітність, аналіз.
<b>Особливості програми</b>	Особливістю програми є акцент, спрямований на адаптацію та впровадження в професійну діяльність знань, аналітичних, комунікативних, організаторських навичок інтегративного підходу, як одного із факторів формування загальних та спеціальних компетентностей майбутніх бакалаврів фінансів, банківської справи та страхування. Програма забезпечує студентоцентрикований підхід, що дозволяє розкрити особистий потенціал, забезпечити розвиток освітньої траєкторії здобувача.

**4 - Придатність випускників до працевлаштування та подальшого навчання**

<b>Придатність до працевлаштування</b>	Випускники освітньої програми «Фінанси, банківська справа та страхування» можуть займати первинні посади (згідно з чинною редакцією Національного класифікатора України: Класифікатор професій (ДК 003:2010) та International Standard Classification of Occupations 2008 (ISCO-08)): начальник планово-економічного відділу (1231); начальник фінансового відділу (1231); менеджер (управитель), із грошового посередництва (1461); менеджер (управитель), із фінансового лізингу (1462); менеджер (управитель), із надання кредитів (1463); менеджер (управитель), із страхування (1465); менеджер (управитель) із пенсійного недержавного страхування (1466); менеджер (управитель), із допоміжної діяльності у сфері фінансів (1467); професіонали з питань фінансово-економічної безпеки підприємств, установ та організацій (2414); науковий співробітник (фінансово-економічна безпека підприємств, установ та організацій) (2414.1); професіонал з корпоративного управління (2413.2); професіонал з управління активами (2413.2); аналітик з питань фінансово-економічної безпеки (2414.2); консультант з ефективності підприємництва (2419.2); інспектор фінансовий (2419.3); казначей (2419.3); спеціаліст державної служби (2419.3); агент податковий (3429); головний державний податковий інспектор (3442); державний податковий інспектор (3442); ревізор-інспектор податковий (3442); фінансові та інвестиційні консультанти (2412); фінансові аналітики (2413); страхові представники (3321), а також започатковувати власний бізнес.
<b>Академічні права випускників</b>	Отримання освіти на другому (магістерському) рівні вищої освіти. Набуття додаткових кваліфікацій в системі післядипломної освіти. Участь в академічній мобільності.
<b>5 - Викладання та оцінювання</b>	
<b>Викладання та навчання</b>	Студентоцентризований підхід у викладанні за освітньо-професійною програмою. Здійснюється проблемно-орієнтоване навчання, самонавчання, комбінація лекцій, практичних занять, самостійної роботи, консультацій із розв'язанням ситуаційних завдань, виконання курсової роботи, дослідницьких робіт, тестування на паперовому/електронному носію, проходження практики, виконання кваліфікаційної роботи бакалавра. Використовуються проблемні, інтерактивні, інформаційно-комп'ютерні, колективні та інтегративні, контекстні технології навчання, а також активні методи навчання, що розвивають професійні та комунікативні навички й уміння працювати в команді.
<b>Оцінювання</b>	Усне та письмове опитування, тестовий контроль знань, презентація рефератів, захист курсової роботи та звітів з практики, захист кваліфікаційної роботи бакалавра, диференційовані заліки, екзамени. Критерієм успішного проходження здобувачем освіти підсумкового оцінювання може бути досягнення ним мінімальних порогових рівнів оцінок за кожним запланованим результатом навчання освітніх компонент.

<b>Система оцінювання</b>	Оцінювання навчальних досягнень здобувачів вищої освіти здійснюється за національною 4-х бальною шкалою: відмінно (рівень досягнення програмного результату навчання 90-100%); добре (75-89%); задовільно (55-74%); незадовільно (менше 55%) та за 100-бальною (рейтинговою) шкалою ЕКТС (ECTS) (A (відмінно, рівень досягнення програмного результату навчання 90-100%), B (добре, 81-89%), C (добре, 75-80%), D (задовільно, 65-74%), E (задовільно, 55-64%), FX (незадовільно, 30-54%), F (незадовільно, 0-29%)) у формі екзамену / диференційованого заліку.
<b>6 - Програмні компетентності</b>	
<b>Інтегральна компетентність (ІК)</b>	Здатність розв'язувати складні спеціалізовані завдання та практичні проблеми в ході професійної діяльності у галузі фінансів, банківської справи та страхування або у процесі навчання, що передбачає застосування окремих методів і положень фінансової науки та характеризується невизначеністю умов і необхідністю врахування комплексу вимог здійснення професійної та навчальної діяльності
<b>Загальні компетентності (ЗК)</b>	<p>ЗК01. Здатність до абстрактного мислення, аналізу та синтезу.</p> <p>ЗК02. Здатність застосовувати знання у практичних ситуаціях.</p> <p>ЗК03. Здатність планувати та управляти часом.</p> <p>ЗК04. Здатність спілкуватися іноземною мовою.</p> <p>ЗК05. Навички використання інформаційних та комунікаційних технологій.</p> <p>ЗК06. Здатність проведення досліджень на відповідному рівні</p> <p>ЗК07. Здатність вчитися і оволодівати сучасними знаннями.</p> <p>ЗК08. Здатність до пошуку, оброблення та аналізу інформації з різних джерел.</p> <p>ЗК09. Здатність бути критичним і самокритичним.</p> <p>ЗК10. Здатність працювати у команді.</p> <p>ЗК11. Здатність спілкуватися з представниками інших професій груп різного рівня (з експертами з інших галузей знань/видів економічної діяльності).</p> <p>ЗК12 Здатність працювати автономно.</p> <p>ЗК13. Здатність реалізувати свої права і обов'язки як члена суспільства, усвідомлювати цінності громадянського (вільного демократичного) суспільства та необхідність його сталого розвитку, верховенства права, прав і свобод людини і громадянина в Україні.</p> <p>ЗК14. Здатність зберігати та примножувати моральні, культурні, наукові цінності і досягнення суспільства на основі розуміння історії та закономірностей розвитку предметної області, її місця у загальній системі знань про природу і суспільство та у розвитку суспільства, техніки і технологій, використовувати різні види та форми рухової активності для активного відпочинку та ведення здорового способу життя.</p>
<b>Спеціальні (фахові, предметні) компетентності</b>	<p>СК01. Здатність досліджувати тенденції розвитку економіки за допомогою інструментарію макро- та мікроекономічного аналізу, оцінювати сучасні економічні явища.</p> <p>СК02. Розуміння особливостей функціонування сучасних світових та національних фінансових систем та їх структури.</p> <p>СК03. Здатність до діагностики стану фінансових систем (державні фінанси, у тому числі бюджетна та податкова системи, фінанси суб'єктів господарювання, фінанси</p>

	<p>домогосподарств, фінансові ринки, банківська система та страхування).</p> <p>СК04. Здатність застосовувати економіко-математичні методи та моделі для вирішення фінансових задач.</p> <p>СК05. Здатність застосовувати знання законодавства у сфері монетарного, фіскального регулювання та регулювання фінансового ринку.</p> <p>СК06. Здатність застосовувати сучасне інформаційне та програмне забезпечення для отримання та обробки даних у сфері фінансів, банківської справи та страхування.</p> <p>СК07. Здатність складати та аналізувати фінансову звітність.</p> <p>СК08. Здатність виконувати контрольні функції у сфері фінансів, банківської справи та страхування.</p> <p>СК09. Здатність здійснювати ефективні комунікації.</p> <p>СК10. Здатність визначати, обґрунтовувати та брати відповідальність за професійні рішення.</p> <p>СК11. Здатність підтримувати належний рівень знань та постійно підвищувати свою професійну підготовку.</p>
--	---



## 7. Програмні результати навчання

- ПР01. Знати та розуміти економічні категорії, закони, причинно-наслідкові та функціональні зв'язки, які існують між процесами та явищами на різних рівнях економічних систем.
- ПР02. Знати і розуміти теоретичні основи та принципи фінансової науки, особливості функціонування фінансових систем.
- ПР03. Визначати особливості функціонування сучасних світових та національних фінансових систем та їх структури.
- ПР04. Знати механізм функціонування державних фінансів, у т.ч. бюджетної та податкової систем, фінансів суб'єктів господарювання, фінансів домогосподарств, фінансових ринків, банківської системи та страхування.
- ПР05. Володіти методичним інструментарієм діагностики стану фінансових систем (державні фінанси, у т.ч. бюджетна та податкова системи, фінанси суб'єктів господарювання, фінанси домогосподарств, фінансові ринки, банківська система та страхування).
- ПР06. Застосовувати відповідні економіко-математичні методи та моделі для вирішення фінансових задач.
- ПР07. Розуміти принципи, методи та інструменти державного та ринкового регулювання діяльності в сфері фінансів, банківської справи та страхування.
- ПР08. Застосовувати спеціалізовані інформаційні системи, сучасні фінансові технології та програмні продукти.
- ПР09. Формувати і аналізувати фінансову звітність та правильно інтерпретувати отриману інформацію.
- ПР10. Ідентифікувати джерела та розуміти методологію визначення і методи отримання економічних даних, збирати та аналізувати необхідну фінансову інформацію, розраховувати показники, що характеризують стан фінансових систем.
- ПР11. Володіти методичним інструментарієм здійснення контрольних функцій у сфері фінансів, банківської справи та страхування.
- ПР12. Використовувати професійну аргументацію для донесення інформації, ідей, проблем та способів їх вирішення до фахівців і нефахівців у фінансовій сфері діяльності.
- ПР13. Володіти загальнонауковими та спеціальними методами дослідження фінансових процесів.
- ПР14. Вміти абстрактно мислити, застосовувати аналіз та синтез для виявлення ключових характеристик фінансових систем, а також особливостей поведінки їх суб'єктів.
- ПР15. Спілкуватись в усній та письмовій формі іноземною мовою у професійній діяльності.
- ПР16. Застосовувати набуті теоретичні знання для розв'язання практичних завдань та змістовно інтерпретувати отримані результати.
- ПР17. Визначати та планувати можливості особистого професійного розвитку.
- ПР18. Демонструвати базові навички креативного та критичного мислення у дослідженнях та професійному спілкуванні.
- ПР19. Виявляти навички самостійної роботи, гнучкого мислення, відкритості до нових знань.
- ПР20. Виконувати функціональні обов'язки в групі, пропонувати обґрунтовані фінансові рішення.
- ПР21. Розуміти вимоги до діяльності за спеціальністю, зумовлені необхідністю забезпечення сталого розвитку України, її зміцнення як демократичної, соціальної, правової держави.
- ПР22. Знати свої права і обов'язки як члена суспільства, розуміти цінності вільного демократичного суспільства, верховенства права, прав і свобод людини і громадянина в Україні.
- ПР23. Визначати досягнення і ідентифікувати цінності суспільства на основі розуміння місця предметної області у загальній системі знань, використовувати різні види та форми рухової активності для ведення здорового способу життя.

<b>8 - Ресурсне забезпечення реалізації програми</b>	
<b>Специфічні характеристики кадрового забезпечення</b>	До забезпечення виконання програми залучаються науково-педагогічні працівники з науковими ступенями та вченими званнями – доктори наук (__ особи), професори (__ особи), кандидати наук (__ осіб), доценти (__ осіб). Всі викладачі є штатним співробітниками Донбаської державної машинобудівної академії. До викладання дисциплін загальної та професійної підготовки залучаються науково-педагогічні працівники, кваліфікація яких відповідає змісту програмних результатів навчання, які забезпечуються відповідними освітніми компонентами. З метою підвищення фахового рівня всі науково-педагогічні працівники один раз на п'ять років проходять стажування. Перегляд та удосконалення ОП здійснюється із залученням провідних стейкхолдерів.
<b>Специфічні характеристики матеріально-технічного забезпечення</b>	Навчання здійснюється в аудиторіях та кабінетах навчальних корпусів, оснащених комп'ютерною та спеціальною технікою, устаткуванням, зокрема, мультимедійним обладнанням, є тематичні кабінети, комп'ютерні класи; у розпорядженні здобувачів – точки бездротового доступу до мережі Інтернет та бібліотеки. Є гуртожитки, пункти харчування, стадіон, спортивний зал, та спортивні майданчики.
<b>Специфічні характеристики інформаційного та навчально-методичного забезпечення</b>	Інформаційне та навчально-методичне забезпечення включає: <ul style="list-style-type: none"> <li>– офіційний сайт ДДМА: <a href="http://www.dgma.donetsk.ua/">http://www.dgma.donetsk.ua/</a> українською та англійською мовою;</li> <li>– наукова бібліотека, читальні зали із доступом до щонайменше 6 вітчизняних та закордонних фахових періодичних видань відповідного спеціальності профілю;</li> <li>– віртуальне навчальне середовище Moodle;</li> <li>– пакет MS Office 365;</li> <li>– доступ до баз даних періодичних наукових видань Scopus та Web of Science;</li> <li>– робочі навчальні плани;</li> <li>– графіки навчального процесу;</li> <li>– навчально-методичні комплекси дисциплін (робочі програми навчальних дисциплін; дидактичні матеріали для самостійної та індивідуальної роботи студентів з дисциплін; програми практик; методичні вказівки щодо виконання курсових робіт);</li> <li>– засоби діагностики (критерії оцінювання рівня підготовки).</li> </ul>
<b>9 - Академічна мобільність</b>	
<b>Національна кредитна мобільність</b>	Допускаються індивідуальні угоди про академічну мобільність для навчання в університетах України.
<b>Міжнародна кредитна мобільність</b>	Індивідуальна академічна мобільність можлива за рахунок участі у програмах «ERASMUS+».
<b>Навчання іноземних здобувачів вищої освіти</b>	За індивідуальним планом.

## 2. ПЕРЕЛІК КОМПОНЕНТ ОСВІТНЬО-ПРОФЕСІЙНОЇ ПРОГРАМИ ТА ЇХ ЛОГІЧНА ПОСЛІДОВНІСТЬ

### 2.1. Перелік компонент ОП

Код н/д	Компоненти освітньої програми (навчальні дисципліни, курсові проекти (роботи), практика, кваліфікаційна робота)	Кількість	Форма підсумкового контролю
<b>Обов'язкові компоненти ОП (ОК)</b>			
<b>ОК 1</b>	Іноземна мова	15,0	Залік
<b>ОК 2</b>	Soft skills: теорія і практика	3,0	Залік
<b>ОК 3</b>	Вступ до навчального процесу	1,0	Залік
<b>ОК 4</b>	Історія України та української культури	7,0	Екзамен
<b>ОК 5</b>	Українська мова (за професійним спрямуванням)	3,5	Залік
<b>ОК 6</b>	Філософія	4,0	Екзамен
<b>ОК 7</b>	Вища математика	6,0	Екзамен
<b>ОК 8</b>	Економіко-математичні методи і моделі	6,0	Екзамен
<b>ОК 9</b>	Регіоналістика	6,0	Залік
<b>ОК 10</b>	Інформатика	6,0	Залік
<b>ОК 11</b>	Основи економічної теорії	6,0	Екзамен
<b>ОК 12</b>	Мікро- та макроекономіка	6,0	Екзамен
<b>ОК 13</b>	Статистика	5,0	Екзамен
<b>ОК 14</b>	Безпека життєдіяльності та основи охорони праці	3,0	Залік
<b>ОК 15</b>	Економіка підприємства	6,0	Екзамен
<b>ОК 16</b>	Економіка праці та соціально-трудові відносини	4,0	Екзамен
<b>ОК 17</b>	Менеджмент	5,0	Екзамен
<b>ОК 18</b>	Маркетинг	4,0	Екзамен
<b>ОК 19</b>	Бухгалтерський облік	5,0	Екзамен
<b>ОК 20</b>	Гроші та кредит	4,0	Екзамен
<b>ОК 21</b>	Тренінг «Ділова кар'єра та технологія працевлаштування»	5,0	Залік
<b>ОК 22</b>	Фінанси	5,0	Екзамен
<b>ОК 23</b>	Фінанси курсова робота	1,0	Діф.залік
<b>ОК 24</b>	Бюджетна система	6,0	Екзамен
<b>ОК 25</b>	Банківська система	6,0	Екзамен
<b>ОК 26</b>	Банківська система курсова робота	1,0	Діф.залік
<b>ОК 27</b>	Податкова система та оподаткування	5,0	Екзамен
<b>ОК 28</b>	Фінансова діяльність суб'єктів господарювання	5,5	Екзамен
<b>ОК 29</b>	Страховання	5,0	Екзамен
<b>ОК 30</b>	Фінансовий аналіз	5,0	Екзамен
<b>ОК 31</b>	Фінансовий аналіз курсова робота	1,0	Діф.залік
<b>ОК 32</b>	Навчальна практика «Вступ до фаху»	4,5	Діф.залік
<b>ОК 33</b>	Виробнича практика (фінансово-економічна)	4,5	Діф.залік
<b>ОК 34</b>	Виробнича практика (фінансово-аналітична)	4,5	Діф.залік
<b>ОК 35</b>	Переддипломна практика	6,0	Діф.залік
<b>ОК 36</b>	Кваліфікаційна робота бакалавра	6,0	Захист
<b>Загальний обсяг обов'язкових компонент</b>		<b>176,5</b>	
<b>Вибіркові компоненти ОП (ВК)</b>			
<b>ВК 1</b>	Трудове право	4,0	Залік
<b>ВК 2</b>	Конституційне право		Залік
<b>ВК 3</b>	Договірне право	3,5	Залік
<b>ВК 4</b>	Фінансове право		Залік

<b>ВК 5</b>	Іноземна мова за професійним спрямуванням (розділ 1)	3,0	Залік
<b>ВК 6</b>	Соціологія		Залік
<b>ВК 7</b>	Іноземна мова за професійним спрямуванням (розділ 2)	4,0	Залік
<b>ВК 8</b>	Психологія управління		Залік
<b>ВК 9</b>	Іноземна мова за професійним спрямуванням (розділ 3)	3,0	Залік
<b>ВК 10</b>	Політологія		Залік
<b>ВК 11</b>	Іноземна мова за професійним спрямуванням (розділ 4)	3,0	Залік
<b>ВК 12</b>	Професійна етика		Залік
<b>ВК 13</b>	Інвестування	5,0	Залік
<b>ВК 14</b>	Бізнес-моделювання		Залік
<b>ВК 15</b>	Аналіз банківської діяльності	5,0	Залік
<b>ВК 16</b>	Центральний банк та грошово-кредитна політика		Залік
<b>ВК 17</b>	Фінансово-економічні ризики	5,0	Екзамен
<b>ВК 18</b>	Фінанси зарубіжних корпорацій		Екзамен
<b>ВК 19</b>	Фінансовий ринок	5,0	Екзамен
<b>ВК 20</b>	Біржова діяльність		Екзамен
<b>ВК 21</b>	Місцеві фінанси	5,0	Залік
<b>ВК 22</b>	Казначейська справа		Залік
<b>ВК 23</b>	Контролінг та бюджетування діяльності суб'єктів підприємництва	5,0	Екзамен
<b>ВК 24</b>	Державний фінансовий контроль та державні закупівлі		Екзамен
<b>ВК 25</b>	Звітність суб'єктів господарювання та фінансово-кредитних установ	4,0	Залік
<b>ВК 26</b>	Міжнародні стандарти фінансової звітності		Залік
<b>ВК 27</b>	Інформаційні системи і технології у фінансах	4,0	Екзамен
<b>ВК 28</b>	Програмне забезпечення обробки комп'ютерної інформації		Екзамен
<b>ВК 29</b>	Соціальне страхування та відповідальність	5,0	Екзамен
<b>ВК 30</b>	Інвестиційне кредитування		Екзамен
<b>Загальний обсяг вибіркового компонент</b>		<b>63,5</b>	
<b>ЗАГАЛЬНИЙ ОБСЯГ ОСВІТНЬОЇ ПРОГРАМИ</b>		<b>240,0</b>	

## 2.2. Структурно-логічна схема ОП

### Короткий опис логічної послідовності вивчення компонент освітньої програми

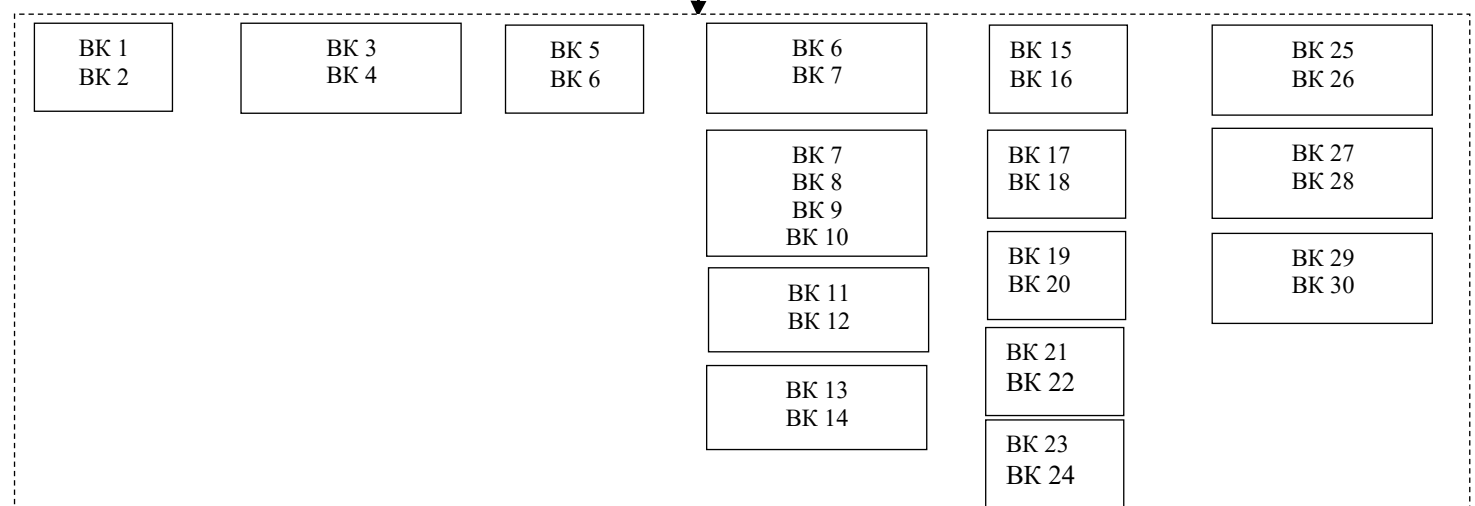
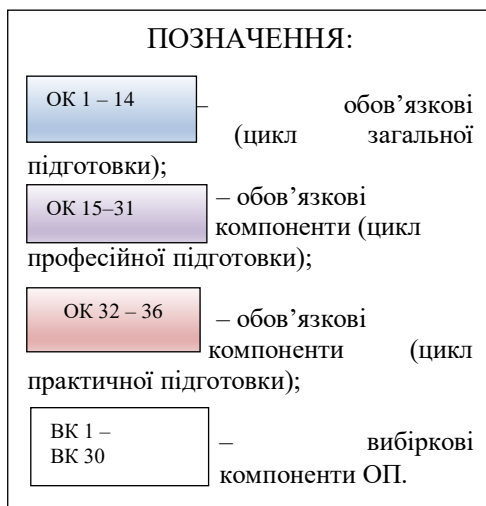
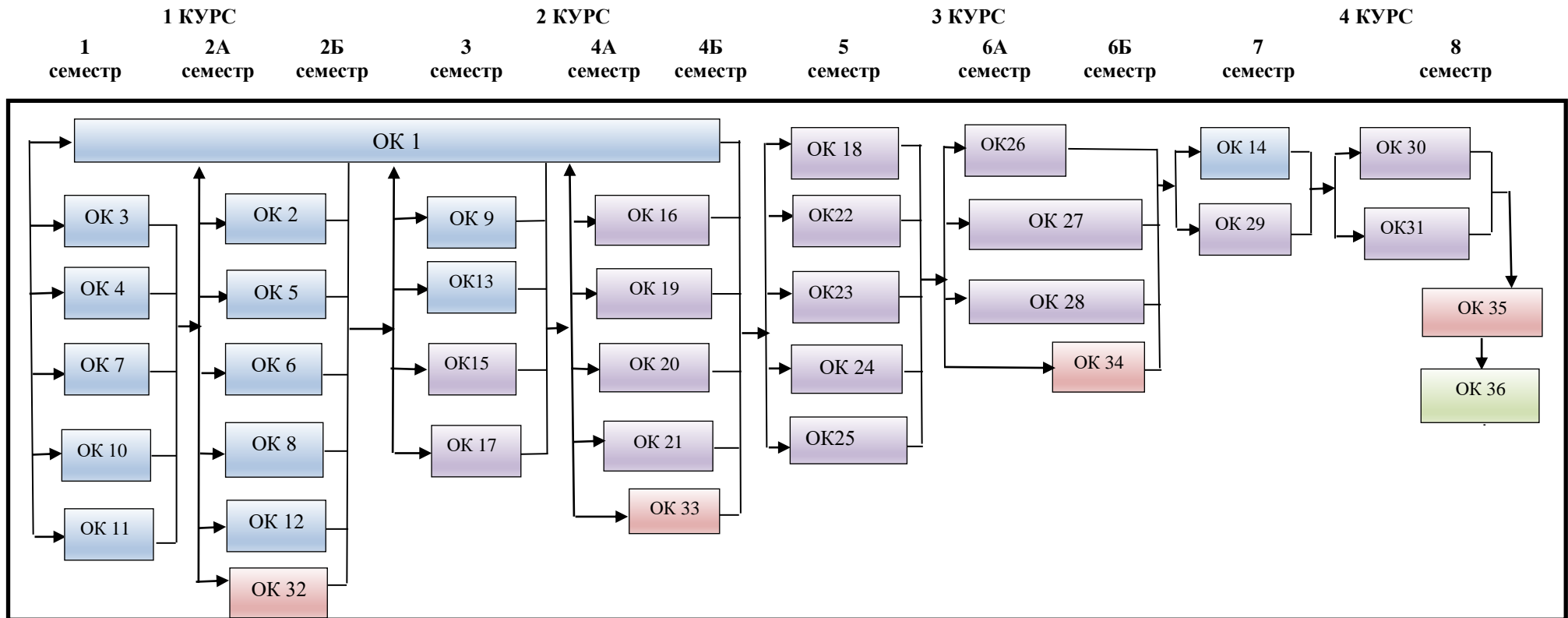

### 3. ФОРМА АТЕСТАЦІЇ ЗДОБУВАЧІВ ВИЩОЇ ОСВІТИ

<b>Форма здобувачів освіти</b> атестації вищої	Атестація випускників освітньої програми проводиться у формі захисту кваліфікаційної роботи. Атестація здійснюється відкрито і публічно та завершується видачею випускнику документу встановленого зразка про присудження ступеня бакалавра із присвоєнням кваліфікації «Бакалавр фінансів, банківської справи та страхування». Атестація осіб, які здобувають ступінь бакалавра, здійснюється атестаційною комісією, до складу якої можуть включатися представники роботодавців та їх об'єднань.
<b>Вимоги кваліфікаційної роботи</b> до	Кваліфікаційна робота спрямована на розв'язання складної задачі або проблеми в сфері фінансів, банківської справи та/або страхової діяльності, що передбачає проведення досліджень та/або здійснення інновацій за невизначених умов і вимог та прийняття обґрунтованих управлінських рішень. Кваліфікаційна робота бакалавра є результатом самостійної індивідуальної навчальної роботи здобувача першого рівня вищої освіти, яка виконується на завершальному етапі здобуття кваліфікації бакалавра для закріплення та демонстрації сформованих упродовж навчання загальних та спеціальних компетентностей відповідно профілю спеціальності, встановлення відповідності отриманих здобувачем вищої освіти програмних результатів навчання вимогам стандартів вищої освіти та підведення підсумків освоєння ним освітніх компонент, передбачених навчальними планами підготовки бакалавра за спеціальністю 072 «Фінанси, банківська справа та страхування», проходження переддипломної практики. Кваліфікаційна робота бакалавра має засвідчити рівень професійної підготовки здобувача та повинна містити результати власних теоретичних і прикладних досліджень, а також передбачати розробку підходів до розв'язання практичної задачі в межах обраної теми. Вона є кваліфікаційним документом, на підставі якого атестаційна комісія визначає рівень теоретичної підготовки випускника, його готовність до самостійної роботи за фахом і приймає рішення щодо присвоєння відповідної кваліфікації та видачу диплома. У кваліфікаційній роботі не повинно бути академічного плагіату, фальсифікації, фабрикації та списування. Кваліфікована робота має бути розміщена на сайті закладу вищої освіти або його структурного підрозділу, або у репозитарії закладу вищої освіти.

### 4. ВИМОГИ ДО НАЯВНОСТІ СИСТЕМИ ВНУТРІШНЬОГО ЗАБЕЗПЕЧЕННЯ ЯКОСТІ ВИЩОЇ ОСВІТИ

Вимоги до наявності системи внутрішнього забезпечення якості вищої освіти визначаються відповідно до Європейських стандартів та рекомендацій забезпечення якості вищої освіти (ESG) та статті 16 Закону України «Про вищу освіту».

У закладі вищої освіти створено відділ з внутрішнього забезпечення якості вищої освіти Донбаської державної машинобудівної академії (Наказ №37 від 29.04.2020 р.), який діє відповідно до Положення про відділ з внутрішнього забезпечення якості вищої освіти Донбаської державної машинобудівної академії (<http://www.dgma.donetsk.ua/viddil-z-vnutrishnogo-zabezpechennya-yakosti-vischoyi-osviti.html>), затвердженого Вченою радою

ДДМА 31.01.2020 р. протокол № 6, введеного в дію наказом від 05.02.2020 р. № 8.

У Донбаській державній машинобудівній академії функціонує система внутрішнього забезпечення якості вищої освіти, яка передбачає здійснення таких процедур і заходів:

*Посилання на Положення, що регламентують функціонування системи внутрішнього забезпечення якості вищої освіти в Академії, наведено у Додатку.*

### **1) Визначення принципів та процедур забезпечення якості вищої освіти.**

Систему внутрішнього забезпечення якості ДДМА розроблено згідно з принципами:

- відповідності європейським та національним стандартам якості вищої освіти;
- автономії закладу вищої освіти, який несе відповідальність за забезпечення якості освітньої діяльності та якості вищої освіти;
- здійснення моніторингу якості;
- системного підходу, який передбачає управління якістю на всіх стадіях освітнього процесу;
- постійного підвищення якості;
- залучення студентів, роботодавців та інших зацікавлених сторін до процесу забезпечення якості;
- відкритості інформації на усіх етапах забезпечення якості.

Система внутрішнього забезпечення якості вищої освіти ДДМА передбачає здійснення таких процедур і заходів:

- планування освітньої діяльності: розробка, затвердження, моніторинг і періодичний перегляд освітніх програм;
- забезпечення якості кадрового складу;
- забезпечення наявності необхідних ресурсів для організації освітнього процесу та підтримки здобувачів вищої освіти;
- розвиток інформаційних систем для ефективного управління освітньою діяльністю;
- забезпечення публічності інформації про діяльність Академії;
- запобігання та виявлення академічного плагіату у наукових та навчально-методичних роботах викладачів, статтях у наукових періодичних виданнях Академії, дисертаціях здобувачів наукового ступеня та кваліфікаційних бакалаврських та магістерських роботах студентів;
- участь Академії в національних та міжнародних рейтингових дослідженнях закладів вищої освіти.

*Положення про забезпечення якості освітньої діяльності та якості вищої освіти у Донбаській державній машинобудівній академії, затверджено Вченою радою ДДМА 25.10.2018 р. протокол № 4, введено в дію наказом від 26.10.2018 р. № 89 (Додаток, п.5).*

### **2) Здійснення моніторингу та періодичного перегляду освітніх програм.**

Планування освітньої діяльності: розробка, затвердження, моніторинг і періодичний перегляд освітніх програм в ДДМА здійснюється відповідно до «Положення про організацію освітнього процесу в Донбаській державній машинобудівній академії», що затверджене Вченою радою ДДМА 26 вересня 2019 р., протокол № 2 та введено в дію наказом від 3.10.2019 р., протокол № 66. Моніторинг і періодичний перегляд програм здійснюється з метою забезпечення їх відповідності потребам здобувачів і суспільства. Моніторинг спрямований на безперервне вдосконалення освітніх програм. Про будь-які дії, заплановані або вжиті як результат перегляду, слід інформувати всі зацікавлені сторони.

Регулярний моніторинг, перегляд і оновлення освітніх програм мають на меті гарантувати відповідний рівень надання освітніх послуг, а також створює сприятливе й ефективне навчальне середовище для здобувачів вищої освіти.

Моніторинг та періодичний перегляд освітніх програм передбачає оцінювання: змісту програми в контексті останніх досліджень, гарантуючи відповідність програми сучасним вимогам та Стандарту вищої освіти; потреб суспільства, що змінюються; ефективності процедур оцінювання студентів; навчального навантаження здобувачів вищої освіти, їх досягнень і результатів; очікувань, потреб і задоволеності здобувачів вищої освіти змістом та процесом навчання; навчального середовища відповідності меті і змісту програми; якості сервісних послуг для здобувачів вищої освіти.

Програми регулярно переглядаються та оновлюються, до процесу удосконалення

освітніх програм залучаються здобувачі вищої освіти, роботодавці та інші стейкхолдери.

*Положення про порядок розроблення та реалізації освітніх програм Донбаської державної машинобудівної академії, затверджено Вченою радою ДДМА 26.06.2019 р. протокол №13, введено в дію наказом від 08.07.2019 р. № 50 (Додаток, п.16).*

*Положення про організацію освітнього процесу в Донбаській державній машинобудівній академії, затверджено Вченою радою ДДМА 26.09.2019 р. протокол №2, введено в дію наказом від 3.10.2019 р. № 66 (Додаток, п.10).*

### **3) Щорічне оцінювання здобувачів вищої освіти, науково-педагогічних і педагогічних працівників вищого навчального закладу та регулярне оприлюднення результатів таких оцінювань на офіційному веб-сайті вищого навчального закладу, на інформаційних стендах та в будь-який інший спосіб.**

Особливістю системи оцінювання знань студентів Академії, яка базується на принципах студентоцентрованого навчання, є поєднання принципів поточного і підсумкового оцінювання знань студентів. Оцінювання здобувачів вищої освіти є послідовним, прозорим та проводиться відповідно до встановлених процедур, зазначених у Положенні про організацію освітнього процесу в Донбаській державній машинобудівній академії.

Оцінювання здобувачів вищої освіти дозволяє продемонструвати рівень формування загальних та спеціальних компетентностей та ступінь досягнення ними запланованих програмних результатів навчання відповідно до критеріїв та методів оцінювання, які оприлюднюються заздалегідь на офіційному веб-сайті вищого навчального закладу.

Оцінювання науково-педагогічних і педагогічних працівників вищого навчального закладу визначається через проведення атестації проведення атестації співробітників Донбаської державної машинобудівної академії.

*Положення про організацію освітнього процесу в Донбаській державній машинобудівній академії, затверджено Вченою радою ДДМА 26.09.2019 р. протокол №2, введено в дію наказом від 3.10.2019 р. № 66 (Додаток, п.10).*

*Положення про навчання студентів ДДМА за індивідуальним графіком, затверджено Вченою радою ДДМА 29.11.2018 р. протокол №5, введено в дію наказом від 10.12.2018 р. № 101 (Додаток, п.8).*

*Положення про організацію і контроль самостійної позааудиторної роботи студентів у Донбаській державній машинобудівній академії, затверджено Вченою радою ДДМА 26.06.2019 р. протокол №13, введено в дію наказом від 08.07.2019 р. № 50 (Додаток, п.9).*

*Положення про академічну мобільність здобувачів вищої освіти Донбаської державної машинобудівної академії, затверджено Вченою радою ДДМА 26.12.2019 р. протокол № 5, введено в дію наказом від 27.12.2019 р. № 93 (Додаток, п.1).*

*Положення про атестацію працівників академії, затверджено 18.04.2005 р. (Додаток, п.2).*

### **4) Забезпечення підвищення кваліфікації педагогічних, наукових і науково-педагогічних працівників.**

Система підвищення кваліфікації науково-педагогічних, педагогічних та наукових працівників розробляється у відповідності до діючої нормативної бази та будується на наступних принципах: обов'язковості та періодичності проходження стажування і підвищення кваліфікації; прозорості процедур організації стажування та підвищення кваліфікації; моніторингу відповідності змісту програм підвищення кваліфікації задачам професійної діяльності; обов'язковості впровадження результатів підвищення кваліфікації в наукову та педагогічну діяльність; оприлюднення результатів стажування та підвищення кваліфікації.

Основними завданнями підвищення кваліфікації працівників є: удосконалення раніше набутих та/або набуття нових компетентностей у межах професійної діяльності або галузі знань з урахуванням вимог відповідного професійного стандарту (у разі його наявності); набуття особою досвіду виконання додаткових завдань та обов'язків у межах спеціальності та/або професії, та/або займаної посади; формування та розвитку цифрової, управлінської,



комунікаційної, медійної, інклюзивної, мовленнєвої компетентностей тощо.

*Положення про підвищення кваліфікації педагогічних і науково-педагогічних працівників Донбаської державної машинобудівної академії, Затверджено Вченою радою ДДМА 26.12.2019 р. протокол № 5, введено в дію наказом від 27.12.2019 р. № 93 (Додаток, п.12).*

#### **5) Забезпечення наявності необхідних ресурсів для організації освітнього процесу, у тому числі самостійної роботи студентів, за кожною освітньою програмою.**

Академія забезпечує освітній процес необхідними та доступними для здобувачів вищої освіти ресурсами (кадровими, методичними, матеріальними, інформаційними та ін.) та здійснює всебічну підтримку студентів. Внутрішнє забезпечення якості освіти гарантує, що всі необхідні ресурси відповідають цілям навчання, формуванню загальних та спеціальних компетентностей, запланованим програмним результатам навчання, є загальнодоступними, а здобувачі вищої освіти поінформовані про їх наявність. При плануванні, розподілі та наданні навчальних ресурсів і забезпеченні підтримки здобувачів вищої освіти враховуються потреби різноманітного студентського контингенту та принципи студентоцентрованого навчання.

*Положення про відділ роботи з іноземними студентами ДДМА, затверджено Ректором ДДМА 30.05.2019 р. (Додаток, п.3).*

*Положення про порядок визнання в ДДМА результатів навчання, отриманих у неформальній освіті, затверджено Вченою радою ДДМА 26.12.2019 р. протокол № 5, введено в дію наказом від 27.12.2019 р. № 93 (Додаток, п.13).*

*Положення про організацію і контроль самостійної позааудиторної роботи студентів у ДДМА, затверджено Вченою радою ДДМА 26.06.2019 р. протокол №13, введено в дію наказом від 08.07.2019 р. № 50 (Додаток, п.9).*

*Положення про навчання студентів ДДМА за індивідуальним графіком, затверджено Вченою радою ДДМА 29.11.2018 р. протокол №5, введено в дію наказом від 10.12.2018 р. № 323 (Додаток, п.8).*

*Положення про порядок роботи атестаційних комісій у Донбаській державній машинобудівній академії в особливих умовах в дистанційному режимі, затверджено Вченою радою ДДМА 28.05.2020 р. протокол № 8, введено в дію наказом від 29.05.2020 р. № 48 (Додаток, п.15).*

*Положення про дистанційне навчання здобувачів вищої освіти за денною формою у Донбаській державній машинобудівній академії в особливих умовах, затверджено Вченою радою ДДМА 28.05.2020 р. протокол № 8, введено в дію наказом від 29.05.2020 р. № 48 (Додаток, п.4).*

*Положення про порядок проведення всіх видів практик здобувачів вищої освіти Донбаської державної машинобудівної академії в особливих умовах, затверджено Вченою радою ДДМА 28.05.2020 р. протокол № 8, введено в дію наказом від 29.05.2020 р. № 48 (Додаток, п.14).*

#### **6) Забезпечення наявності інформаційних систем для ефективного управління освітнім процесом.**

З метою управління освітнім процесом проводиться ефективна політика в сфері надання своєчасної інформації та управління освітнім процесом.

Дана система передбачає автоматизацію провідних напрямків управління освітнім процесом, зокрема: доступ до навчальних ресурсів; обліку та аналізу успішності здобувачів вищої освіти; адміністрування основних та допоміжних процесів забезпечення освітньої діяльності; моніторинг дотримання стандартів якості та ін.

*Положення про організацію освітнього процесу за заочно-дистанційною формою з використанням системи дистанційного навчання Moodle DDMA у Донбаській державній машинобудівній академії, затверджено Вченою радою ДДМА 30.11.2017 р. протокол № 4, введено в дію наказом від 6.12.2017 р. (Додаток, п.11).*

*Положення про навчальний дистанційний курс і організацію навчального процесу за заочною (заочно-дистанційною) формою в системі Moodle DDMA у Донбаській державній машинобудівній академії, затверджено Вченою радою ДДМА 23.02.2017 р. протокол № 6, введено в дію наказом від 01.03.2017 р. № 23 (Додаток, п.7).*

*Положення про Центр дистанційної і заочної освіти ДДМА, введено в дію наказом від 12.05.2016 р. № 48 (Додаток, п.18).*

*Положення про Локальний центр дистанційної і заочної освіти ДДМА, введено в дію наказом у 2019*

#### **7) Забезпечення публічності інформації про освітні програми, ступені вищої освіти та кваліфікації.**

Достовірна, своєчасна, об'єктивна та актуальна інформація щодо навчання за освітньо-професійною програмою «Фінанси, банківська справа та страхування» оприлюднена у вільному доступі на сайті Донбаської державної машинобудівної академії.

Своєчасно надається інформація для потенційних здобувачів вищої освіти, студентів, випускників, інших стейкхолдерів і громадськості про освітню діяльність за ОПП, включаючи мету освітньої програми, характеристику освітньої програми, процедуру викладання та оцінювання, програмні загальні та спеціальні компетентності, заплановані програмні результати навчання, ресурсне забезпечення реалізації програми, перелік компонент освітньо-професійної програми та їх логічна послідовність, форма атестації здобувачів вищої освіти тощо.

Освітньо-професійна програма «Фінанси, банківська справа та страхування» за першим (бакалаврським) рівнем. Режим доступу: <http://www.dgma.donetsk.ua/osvitni-programi.html>, <http://www.dgma.donetsk.ua/bakalavr-z-finansiv-bankivskoyi-spravi-ta-strahuvannya.html>.

#### **8) Забезпечення дотримання академічної доброчесності працівниками закладів вищої освіти та здобувачами вищої освіти, у тому числі створення і забезпечення функціонування ефективної системи запобігання та виявлення академічного плагіату**

Забезпечення дотримання академічної доброчесності учасниками освітнього процесу базується на принципах дотримання загальноприйнятих принципів моралі; демонстрації поваги до Конституції і Законів України, дотримання їхніх норм; поваги до всіх учасників освітнього процесу, дотримання норм законодавства про авторське право.

У випадку порушення принципів академічної доброчесності відповідні особи притягуються до відповідальності відповідно до законодавства та діючих в Академії положень.

*Стандарт академічної доброчесності Донбаської державної машинобудівної академії, затверджено Вченою радою ДДМА 27.12.2018 р. протокол № 6, введено в дію наказом від 28.12.2018 р. № 107 (Додаток ,п. 19).*

*Тимчасове положення Про запобігання та виявлення академічного плагіату у навчальній та науково-дослідній роботі учасників освітнього процесу у ДДМА, затверджено Вченою радою ДДМА 29.03.2018 р. протокол №8 (Додаток, п.20).*

#### **9) Інших процедур і заходів.**

Спеціальні вимоги до зарахування. Набір на спеціальність 072 «Фінанси, банківська справа та страхування» першого (бакалаврського) рівня здійснюється за результатами зовнішнього незалежного оцінювання та вступних іспитів. Формування контингенту, правила прийому, переведення та поновлення відбувається відповідно до *Положення про приймальну комісію Донбаської державної машинобудівної академії (затверджено Вченою радою ДДМА 26.12.2019 р. протокол № 5, введено в дію наказом від 26.12.2019 р. (Додаток, п. 17)).*

Система забезпечення закладом вищої освіти якості освітньої діяльності та якості вищої освіти (система внутрішнього забезпечення якості) за поданням закладу вищої освіти оцінюється Національним агентством із забезпечення якості вищої освіти або акредитованими ним незалежними установами оцінювання та забезпечення якості вищої освіти на предмет її відповідності вимогам до системи забезпечення якості вищої освіти, що затверджуються Національним агентством із забезпечення якості вищої освіти, та міжнародним стандартам і рекомендаціям щодо забезпечення якості вищої освіти.

**5. Матриця відповідності  
 програмних компетентностей (ЗК, СК) компонентам (ОК, ВБ) освітньої програми «Фінанси, банківська справа та страхування» зі  
 спеціальності 072 «Фінанси, банківська справа та страхування»**

*Таблиця 5.1*

	ОК 1	ОК 2	ОК 3	ОК 4	ОК 5	ОК 6	ОК 7	ОК 8	ОК 9	ОК 10	ОК 11	ОК 12	ОК 13	ОК 14	ОК 15	ОК 16	ОК 17	ОК 18	ОК 19	ОК 20	ОК 21	ОК 22	ОК 23	ОК 24	ОК 25	ОК 26	ОК 27	ОК 28	ОК 29	ОК 30	ОК 31	ОК 32	ОК 33	ОК 34		
К	+	+	+	+	+	+	+	+	+	+	+	+	+	+	+	+	+	+	+	+	+	+	+	+	+	+	+	+	+	+	+	+	+	+		
ЗК 1			+	+		+	+	+	+	+	+	+	+		+	+	+	+	+	+		+	+	+	+	+	+	+	+	+	+	+	+	+		
ЗК 2	+		+		+		+	+			+	+	+	+	+	+	+	+	+	+		+	+	+	+	+	+	+	+	+	+	+	+	+		
ЗК 3		+														+																	+			
ЗК 4	+																																			
ЗК 5	+	+								+														+			+						+	+	+	+
ЗК 6					+		+	+		+	+	+											+			+		+		+	+		+	+	+	
ЗК 7	+		+	+	+	+	+	+	+	+	+	+	+		+	+		+	+	+	+	+		+	+	+	+	+	+	+	+	+	+	+	+	
ЗК 8		+	+	+	+	+	+	+	+		+	+	+	+	+		+	+		+		+	+	+	+	+	+	+	+	+	+	+	+	+	+	
ЗК 9		+																				+														
ЗК 10	+	+	+		+									+							+	+	+			+		+								
ЗК 11		+															+	+			+															
ЗК 12						+								+						+				+			+				+	+	+	+		
ЗК 13				+												+																				
ЗК 14				+		+											+		+						+											
СК 1							+	+	+		+	+	+		+	+						+	+	+				+		+						
СК 2											+	+											+	+	+			+		+						
СК 3							+	+				+											+	+		+	+			+	+		+	+		+
СК 4							+	+		+			+								+			+	+	+	+	+	+	+	+	+	+	+		
СК 5																					+		+	+	+	+	+	+	+	+	+	+	+	+	+	
СК 6	+	+	+																											+	+	+	+			
СК 7																				+									+	+	+	+				+
СК 8																							+													
СК 9	+	+	+	+	+	+												+	+			+							+				+	+	+	+
СК 10		+													+		+					+							+			+	+	+	+	+
СК 11	+													+							+	+				+							+	+	+	+

Таблица 5.1 (продовження)

	ОК 35	ОК 36	ВБ 1.1	ВБ 1.2	ВБ 2.1	ВБ 2.2	ВБ 3.1	ВБ 3.2	ВБ 4.1	ВБ 4.2	ВБ 5.1	ВБ 5.2	ВБ 6.1	ВБ 6.2	ВБ 7.1	ВБ 7.2	ВБ 8.1	ВБ 8.2	ВБ 9.1	ВБ 9.2	ВБ 10.1	ВБ 10.2	ВБ 11.1	ВБ 11.2	ВБ 12.1	ВБ 12.2	ВБ 13.1	ВБ 13.2	ВБ 14.1	ВБ 14.2	ВБ 15.1	ВБ 15.2	
ІК	+	+	+	+	+	+	+	+	+	+	+	+	+	+	+	+	+	+	+	+	+	+	+	+	+	+	+	+	+	+	+	+	
ЗК 1	+	+						+		+		+		+	+	+	+	+	+	+	+	+	+	+	+	+	+	+	+	+	+	+	
ЗК 2	+	+					+	+	+	+	+	+	+	+	+	+	+	+	+	+	+	+	+	+	+	+	+	+	+	+	+	+	+
ЗК 3															+					+					+								
ЗК 4		+					+		+		+		+																				
ЗК 5	+	+					+		+		+		+		+	+														+	+		
ЗК 6	+	+															+	+															
ЗК 7		+	+	+	+	+	+	+	+	+	+	+	+	+			+	+		+	+	+	+	+	+	+	+	+	+	+	+	+	+
ЗК 8	+	+	+	+	+	+		+		+		+		+	+	+	+	+	+	+	+	+	+	+	+	+	+	+	+	+	+	+	+
ЗК 9		+																															
ЗК 10		+					+	+	+	+	+	+	+	+		+				+	+	+	+		+	+	+	+	+			+	+
ЗК 11		+																															
ЗК 12	+	+																															
ЗК 13			+	+	+	+																											
ЗК 14			+	+	+	+																											
СК 1		+																															
СК 2		+																		+	+	+											
СК 3	+	+													+	+	+	+	+	+	+	+	+		+		+	+			+	+	
СК 4	+	+													+	+	+	+	+			+	+	+									+
СК 5		+													+		+	+			+	+											
СК 6	+	+					+		+		+		+						+					+	+				+	+			
СК 7	+	+														+												+	+				
СК 8					+	+																					+						
СК 9	+	+	+	+	+	+	+	+	+	+	+	+	+	+						+				+	+		+	+	+	+	+	+	+
СК 10	+	+													+	+									+							+	
СК 11	+	+					+		+		+		+			+										+							





**7. Матриця відповідності  
визначених компетентностей (ЗК, СК) дескрипторам НРК (за 7-рівнем, бакалаврським)  
за освітньою програмою «Фінанси, банківська справа та страхування» зі спеціальності 072 «Фінанси, банківська справа та  
страхування»**

*Таблиця 7.1*

Класифікація компетентностей за НРК	Знання	Уміння	Комунікація	Автономія та відповідальність
	<b>Зн1</b> Концептуальні знання, набуті у процесі навчання та професійної діяльності, включаючи певні знання сучасних досягнень <b>Зн2</b> Критичне осмислення основних теорій, принципів, методів і понять у навчанні та професійній діяльності	<b>Ум1</b> Розв'язання складних непередбачуваних задач і проблем у спеціалізованих сферах професійної діяльності та/або навчання, що передбачає збирання та інтерпретацію інформації (даних), вибір методів та інструментальних засобів, застосування інноваційних підходів	<b>К1</b> Донесення до фахівців і нефахівців інформації, ідей, проблем, рішень та власного досвіду в галузі професійної діяльності <b>К2</b> Здатність ефективно формувати комунікаційну стратегію	<b>АВ1</b> Управління комплексними діями або проектами, відповідальність за прийняття рішень у непередбачуваних умовах <b>АВ2</b> Відповідальність за професійний розвиток окремих осіб та/або груп осіб <b>АВ3</b> Здатність до подальшого навчання з високим рівнем
<b>Загальні компетентності</b>				
ЗК 01	<b>Зн2</b>	<b>Ум1</b>		
ЗК 02	<b>Зн2</b>	<b>Ум1</b>		<b>АВ2</b>
ЗК 03				<b>АВ1</b>
ЗК 04			<b>К1, К2</b>	
ЗК 05	<b>Зн1</b>	<b>Ум1</b>	<b>К1, К2</b>	
ЗК 06		<b>Ум1</b>	<b>К1, К2</b>	
ЗК 07		<b>Ум1</b>	<b>К1</b>	<b>АВ3</b>
ЗК 08	<b>Зн1</b>	<b>Ум1</b>		
ЗК 09			<b>К2</b>	<b>АВ1</b>
ЗК 10			<b>К1, К2</b>	<b>АВ1</b>
ЗК 11			<b>К1, К2</b>	
ЗК 12		<b>Ум1</b>	<b>К1</b>	<b>АВ3</b>
ЗК 13			<b>К2</b>	
ЗК 14			<b>К2</b>	
<b>Спеціальні (фахові, предметні) компетентності</b>				
СК 01	<b>Зн1, Зн2</b>	<b>Ум1</b>		
СК 02	<b>Зн1, Зн2</b>	<b>Ум1</b>		
СК 03	<b>Зн1, Зн2</b>	<b>Ум1</b>		
СК 04	<b>Зн1</b>	<b>Ум1</b>	<b>К1</b>	<b>АВ1</b>
СК 05	<b>Зн2</b>	<b>Ум1</b>		<b>АВ3</b>
СК 06		<b>Ум1</b>	<b>К2</b>	<b>АВ2</b>
СК 07		<b>Ум1</b>	<b>К1</b>	<b>АВ1</b>
СК 08			<b>К1, К2</b>	<b>АВ2</b>
СК 09			<b>К1, К2</b>	
СК 10				<b>АВ1, АВ2, АВ3</b>
СК 11				<b>АВ2, АВ3</b>





**Посилання на Положення, що регламентують функціонування системи  
внутрішнього забезпечення якості вищої освіти**

1) Положення про академічну мобільність здобувачів вищої освіти Донбаської державної машинобудівної академії. Режим доступу:

[http://www.dgma.donetsk.ua/docs/acts/%D0%90%D0%BA%D0%B0%D0%B4\\_%20%D0%BC%D0%BE%D0%B1%D1%96%D0%BB%D1%8C%D0%BD%D1%96%D1%81%D1%82%D1%8C%20%D0%94%D0%94%D0%9C%D0%90%20\(%D1%81%D0%B0%D0%B9%D1%82\).pdf](http://www.dgma.donetsk.ua/docs/acts/%D0%90%D0%BA%D0%B0%D0%B4_%20%D0%BC%D0%BE%D0%B1%D1%96%D0%BB%D1%8C%D0%BD%D1%96%D1%81%D1%82%D1%8C%20%D0%94%D0%94%D0%9C%D0%90%20(%D1%81%D0%B0%D0%B9%D1%82).pdf)

2) Положення про атестацію працівників академії. Режим доступу:

[http://www.dgma.donetsk.ua/docs/acts/polozhennya\\_pro\\_atestaciyu\\_pracivnikov\\_akademiyi\\_1.pdf](http://www.dgma.donetsk.ua/docs/acts/polozhennya_pro_atestaciyu_pracivnikov_akademiyi_1.pdf)

3) Положення про відділ роботи з іноземними студентами ДДМА. Режим доступу:

[http://www.dgma.donetsk.ua/docs/acts/%D0%9F%D0%BE%D0%BB%D0%BE%D0%B6%D0%B5%D0%BD%D0%BD%D1%8F\\_%D0%BF%D1%80%D0%BE\\_%D0%B2%D1%96%D0%B4%D0%B4%D1%96%D0%BB\\_%D1%80%D0%BE%D0%B1%D0%BE%D1%82%D0%B8\\_%D0%B7%D1%96%D0%BD%D0%BE%D0%B7%D0%B5%D0%BC%D0%BD%D0%B8%D0%BC%D0%B8.pdf](http://www.dgma.donetsk.ua/docs/acts/%D0%9F%D0%BE%D0%BB%D0%BE%D0%B6%D0%B5%D0%BD%D0%BD%D1%8F_%D0%BF%D1%80%D0%BE_%D0%B2%D1%96%D0%B4%D0%B4%D1%96%D0%BB_%D1%80%D0%BE%D0%B1%D0%BE%D1%82%D0%B8_%D0%B7%D1%96%D0%BD%D0%BE%D0%B7%D0%B5%D0%BC%D0%BD%D0%B8%D0%BC%D0%B8.pdf)

4) Положення про дистанційне навчання здобувачів вищої освіти за денною формою у Донбаській державній машинобудівній академії в особливих умовах. Режим доступу:

[http://www.dgma.donetsk.ua/docs/acts/%D0%9F%D0%BE%D0%BB%D0%BE%D0%B6%D0%B5%D0%BD%D0%BD%D1%8F\\_%D0%BF%D1%80%D0%BE\\_%D0%94%D0%B8%D1%81%D1%82%D0%B0%D0%BD%D1%86\\_%D0%BD%D0%B0%D0%B2%D1%87\\_%D0%B2\\_%D0%BA%D0%B0%D1%80%D0%B0%D0%BD%D1%82%D0%B8%D0%BD.pdf](http://www.dgma.donetsk.ua/docs/acts/%D0%9F%D0%BE%D0%BB%D0%BE%D0%B6%D0%B5%D0%BD%D0%BD%D1%8F_%D0%BF%D1%80%D0%BE_%D0%94%D0%B8%D1%81%D1%82%D0%B0%D0%BD%D1%86_%D0%BD%D0%B0%D0%B2%D1%87_%D0%B2_%D0%BA%D0%B0%D1%80%D0%B0%D0%BD%D1%82%D0%B8%D0%BD.pdf)

5) Положення про забезпечення якості освітньої діяльності та якості вищої освіти у Донбаській державній машинобудівній академії. Режим доступу:

[http://www.dgma.donetsk.ua/docs/acts/%D0%9F%D0%BE%D0%BB%D0%BE%D0%B6%D0%B5%D0%BD%D0%BD%D1%8F\\_%D0%BF%D1%80%D0%BE\\_%D0%B2%D0%BD%D1%83%D1%82%D1%80\\_%D1%81%D0%B8%D1%81%D1%82\\_%D0%B7%D0%B0%D0%B1%D0%B5%D0%B7%D0%BF.pdf](http://www.dgma.donetsk.ua/docs/acts/%D0%9F%D0%BE%D0%BB%D0%BE%D0%B6%D0%B5%D0%BD%D0%BD%D1%8F_%D0%BF%D1%80%D0%BE_%D0%B2%D0%BD%D1%83%D1%82%D1%80_%D1%81%D0%B8%D1%81%D1%82_%D0%B7%D0%B0%D0%B1%D0%B5%D0%B7%D0%BF.pdf)

6) Положення про Локальний центр дистанційної і заочної освіти ДДМА. Режим доступу:

[http://www.dgma.donetsk.ua/docs/acts/%D0%9F%D0%BE%D0%BB%D0%BE%D0%B6%D0%B5%D0%BD%D0%BD%D1%8F\\_%D0%BF%D1%80%D0%BE\\_%D0%BB%D0%BE%D0%BA%D0%B0%D0%BB%D1%8C%D0%BD%D0%B8%D0%B9\\_%D1%86%D0%B5%D0%BD%D1%82%D1%80\\_%D0%B4%D0%B8%D1%81%D1%82%D0%B0%D0%BD%D1%86%D1%96%D0%B9%D0%BD%D0%BE%D1%97.pdf](http://www.dgma.donetsk.ua/docs/acts/%D0%9F%D0%BE%D0%BB%D0%BE%D0%B6%D0%B5%D0%BD%D0%BD%D1%8F_%D0%BF%D1%80%D0%BE_%D0%BB%D0%BE%D0%BA%D0%B0%D0%BB%D1%8C%D0%BD%D0%B8%D0%B9_%D1%86%D0%B5%D0%BD%D1%82%D1%80_%D0%B4%D0%B8%D1%81%D1%82%D0%B0%D0%BD%D1%86%D1%96%D0%B9%D0%BD%D0%BE%D1%97.pdf)

7) Положення про навчальний дистанційний курс і організацію навчального процесу за заочною (заочно-дистанційною) формою в системі Moodle DDMA у Донбаській державній машинобудівній академії. Режим доступу:

<http://www.dgma.donetsk.ua/docs/DZO/docs/2016-06-13%20%D0%9D%D0%BE%D1%80%D0%BC%D0%B0%D1%82%D0%B8%D0%B2%D0%BD%D1%96%20%D0%B4%D0%BE%D0%BA%D1%83%D0%BC%D0%B5%D0%BD%D1%82%D0%B8/%D0%9F%D0%BE%D0%BB%D0%BE%D0%B6%D0%B5%D0%BD%D0%BD%D1%8F%20%D0%BF%D1%80%D0%BE%20%D0%B4%D0%B8%D1%81%D1%82%D0%B0%D0%BD%D1%86%D1%96%D0%B9%D0%BD%D0%B8%D0%B9%20%D0%BA%D1%83%D1%80%D1%81%20%D0%B2%20%D1%81%D0%B8%D1%81%D1%82%D0%B5%D0%BC%D1%96%20Moodle%20DDMA.pdf>

8) Положення про навчання студентів ДДМА за індивідуальним графіком. Режим доступу:

<http://www.dgma.donetsk.ua/docs/acts/%D0%98%D0%BD%D0%B4%D0%B8%D0%B2%20>

<http://www.dgma.donetsk.ua/docs/acts/%D0%9F%D0%BE%D0%BB%D0%BE%D0%B6%D0%B5%D0%BD%D0%BD%D1%8F%20%D0%BF%D1%80%D0%BE%20%D0%BE%D1%80%D0%B3%D0%B0%D0%BD%D1%96%D0%B7%D0%B0%D1%86%D1%96%D1%8E%20%D1%96%20%D0%BA%D0%BE%D0%BD%D1%82%D1%80%D0%BE%D0%BB%D1%8C%20%D1%81%D0%B0%D0%BC%D0%BE%D1%81%D1%82%D1%96%D0%B9%D0%BD%D0%BE%D1%97%20%D0%BF%D0%BE%D0%B7%D0%B0%D0%B0%D1%83%D0%B4%D0%B8%D1%82%D0%BE%D1%80%D0%BD%D0%BE%D1%97%20%D1%80%D0%BE%D0%B1%D0%BE%D1%82%D0%B8%20%D1%81%D1%82%D1%83%D0%B4%D0%B5%D0%BD%D1%82%D1%96%D0%B2%20%D1%83%20%D0%94%D0%BE%D0%BD%D0%B1%D0%B0%D1%81%D1%8C%D0%BA%D1%96%D0%B9%20%D0%B4%D0%B5%D1%80%D0%B6%D0%B0%D0%B2%D0%BD%D1%96%D0%B9%20%D0%BC%D0%B0%D1%88%D0%B8%D0%BD%D0%BE%D0%B1%D1%83%D0%B4%D1%96%D0%B2%D0%BD%D1%96%D0%B9%20%D0%B0%D0%BA%D0%B0%D0%B4%D0%B5%D0%BC%D1%96%D1%97.pdf>

9) Положення про організацію і контроль самостійної позааудиторної роботи студентів у Донбаській державній машинобудівній академії. Режим доступу:

<http://www.dgma.donetsk.ua/docs/acts/%D0%9F%D0%BE%D0%BB%D0%BE%D0%B6%D0%B5%D0%BD%D0%BD%D1%8F%20%D0%BF%D1%80%D0%BE%20%D0%BE%D1%80%D0%B3%D0%B0%D0%BD%D1%96%D0%B7%D0%B0%D1%86%D1%96%D1%8E%20%D1%96%20%D0%BA%D0%BE%D0%BD%D1%82%D1%80%D0%BE%D0%BB%D1%8C%20%D1%81%D0%B0%D0%BC%D0%BE%D1%81%D1%82%D1%96%D0%B9%D0%BD%D0%BE%D1%97%20%D0%BF%D0%BE%D0%B7%D0%B0%D0%B0%D1%83%D0%B4%D0%B8%D1%82%D0%BE%D1%80%D0%BD%D0%BE%D1%97%20%D1%80%D0%BE%D0%B1%D0%BE%D1%82%D0%B8%20%D1%81%D1%82%D1%83%D0%B4%D0%B5%D0%BD%D1%82%D1%96%D0%B2%20%D1%83%20%D0%94%D0%BE%D0%BD%D0%B1%D0%B0%D1%81%D1%8C%D0%BA%D1%96%D0%B9%20%D0%B4%D0%B5%D1%80%D0%B6%D0%B0%D0%B2%D0%BD%D1%96%D0%B9%20%D0%BC%D0%B0%D1%88%D0%B8%D0%BD%D0%BE%D0%B1%D1%83%D0%B4%D1%96%D0%B2%D0%BD%D1%96%D0%B9%20%D0%B0%D0%BA%D0%B0%D0%B4%D0%B5%D0%BC%D1%96%D1%97.pdf>

10) Положення про організацію освітнього процесу в Донбаській державній машинобудівній академії. Режим доступу:

<http://www.dgma.donetsk.ua/docs/acts/%D0%9F%D0%BE%D0%BB%D0%BE%D0%B6%D0%B5%D0%BD%D0%BD%D1%8F%20%D0%BF%D1%80%D0%BE%20%D0%BE%D1%80%D0%B3%D0%B0%D0%BD%D1%96%D0%B7%D0%B0%D1%86%D1%96%D1%8E%20%D0%BE%D1%81%D0%B2%D1%96%D1%82%D0%BD%D1%8C%D0%BE%D0%B3%D0%BE%2.pdf>

11) Положення про організацію освітнього процесу за заочно-дистанційною формою з використанням системи дистанційного навчання Moodle DDMA у Донбаській державній машинобудівній академії. Режим доступу:

<http://www.dgma.donetsk.ua/docs/DZO/docs/2016-06-13%20%D0%9D%D0%BE%D1%80%D0%BC%D0%B0%D1%82%D0%B8%D0%B2%D0%BD%D1%96%20%D0%B4%D0%BE%D0%BA%D1%83%D0%BC%D0%B5%D0%BD%D1%82%D0%B8%D0%9F%D0%BE%D0%BB%D0%BE%D0%B6%D0%B5%D0%BD%D0%BD%D1%8F%202018-19%20%D0%BD%D0%B0%20%D1%81%D0%B0%D0%B9%D1%82.pdf>

12) Положення про підвищення кваліфікації педагогічних і науково-педагогічних працівників Донбаської державної машинобудівної академії. Режим доступу:

<http://www.dgma.donetsk.ua/docs/acts/%D0%9F%D0%BE%D0%BB%D0%BE%D0%B6%D0%B5%D0%BD%D0%BD%D1%8F%20%D0%BF%D1%80%D0%BE%20%D0%BF%D1%96%D0%B4%D0%B2%D0%B8%D1%89%D0%B5%D0%BD%D0%BD%D1%8F%20%D0%BA%D0%B2%D0%B0%D0%BB%D1%96%D1%84%D1%96%D0%BA%D0%B0%D1%86%D1%97%D1%97%1.pdf>

13) Положення про порядок визнання в ДДМА результатів навчання, отриманих у неформальній освіті. Режим доступу:

<http://www.dgma.donetsk.ua/docs/acts/%D0%9D%D0%B5%D1%84%D0%BE%D1%80%D0%BC%D0%B0%D0%BB%D1%8C%D0%BD%D0%B0%20%D0%BE%D1%81%D0%B2%D1%96%D1%82%D0%B0%20%D0%94%D0%94%D0%9C%D0%90.pdf>

14) Положення про порядок проведення всіх видів практик здобувачів вищої освіти Донбаської державної машинобудівної академії в особливих умовах. Режим доступу:

<http://www.dgma.donetsk.ua/docs/acts/%D0%9F%D0%BE%D0%BB%D0%BE%D0%B6%D0%B5%D0%BD%D0%BD%D1%8F%20%D0%BF%D1%80%D0%BE%20%D0%9F%D1%80%D0%B0%D0%BA%D1%82%D0%B8%D0%BA%D1%83%20%D0%B2%20%D0%BA%D0%B0%D1%80%D0%B0%D0%BD%D1%82%D0%B8%D0%BD.pdf>

15) Положення про порядок роботи атестаційних комісій у Донбаській державній машинобудівній академії в особливих умовах в дистанційному режимі. Режим доступу:

<http://www.dgma.donetsk.ua/docs/acts/%D0%9F%D0%BE%D0%BB%D0%BE%D0%B6%D0%B5%D0%BD%D0%BD%D1%8F%20%D0%BF%D1%80%D0%BE%20%D0%9F%D1%80%D0%B0%D0%BA%D1%82%D0%B8%D0%BA%D1%83%20%D0%B2%20%D0%BA%D0%B0%D1%80%D0%B0%D0%BD%D1%82%D0%B8%D0%BD.pdf>

[0%B5%D0%BD%D0%BD%D1%8F %D0%BF%D1%80%D0%BE %D0%B0%D1%82%D0%B5%D1%81%D1%82%D0%B0%D1%86%D1%96%D1%8E %D0%B2 %D0%BA%D0%B0%D1%80%D0%B0%D0%BD%D1%82%D0%B8%D0%BD.pdf](http://www.dgma.donetsk.ua/docs/acts/%D0%9F%D0%BE%D0%BB%D0%BE%D0%B6%D0%B5%D0%BD%D0%BD%D1%8F%D0%BF%D1%80%D0%BE%D0%B0%D1%82%D0%B5%D1%81%D1%82%D0%B0%D1%86%D1%96%D1%8E%D0%B2%D0%BA%D0%B0%D1%80%D0%B0%D0%BD%D1%82%D0%B8%D0%BD.pdf).

16) Положення про порядок розроблення та реалізації освітніх програм Донбаської державної машинобудівної академії. Режим доступу:

<http://www.dgma.donetsk.ua/docs/acts/%D0%9F%D0%BE%D0%BB%D0%BE%D0%B6%D0%B5%D0%BD%D0%BD%D1%8F%20%D0%BF%D1%80%D0%BE%20%D1%80%D0%BE%D0%B7%D1%80%20%D1%82%D0%B0%20%D1%80%D0%B5%D0%B0%D0%BB%D1%96%D0%B7%20%D0%BE%D1%81%D0%B2%20%D0%BF%D1%80%D0%BE%D0%B3%D1%80%20%D0%94%D0%94%D0%9C%D0%90.pdf>

17) Положення про приймальну комісію Донбаської державної машинобудівної академії. Режим доступу:

<http://www.dgma.donetsk.ua/docs/acts/%D0%9F%D0%BE%D0%BB%D0%BE%D0%B6%D0%B5%D0%BD%D0%BD%D1%8F%D0%BF%D1%80%D0%BE%D0%9F%D1%80%D0%B8%D0%B9%D0%BC%D0%B0%D0%BB%D1%8C%D0%BD%D1%83%D0%BA%D0%BE%D0%BC%D1%96%D1%81%D1%96%D1%8E2019.pdf>

18) Положення про Центр дистанційної і заочної освіти ДДМА. Режим доступу:

<http://www.dgma.donetsk.ua/docs/DZO/docs/2016-06-13%20%D0%9D%D0%BE%D1%80%D0%BC%D0%B0%D1%82%D0%B8%D0%B2%D0%BD%D1%96%20%D0%B4%D0%BE%D0%BA%D1%83%D0%BC%D0%B5%D0%BD%D1%82%D0%B8%D0%9F%D0%BE%D0%BB%D0%BE%D0%B6%D0%B5%D0%BD%D0%BD%D1%8F%20%D0%BF%D1%80%D0%BE%20%D0%A6%D0%B5%D0%BD%D1%82%D1%80%20%D0%B4%D0%B8%D1%81%D1%82%D0%B0%D0%BD%D1%86%D1%96%D0%B9%D0%BD%D0%BE%D1%97%20%D1%96%20%D0%B7%D0%B0%D0%BE%D1%87%D0%BD%D0%BE%D1%97%20%D0%BE%D1%81%D0%B2%D1%96%D1%82%D0%B8%20%D0%94%D0%94%D0%9C%D0%90.pdf>.

19) Стандарт академічної доброчесності Донбаської державної машинобудівної академії. Режим доступу:

[http://www.dgma.donetsk.ua/docs/acts/%D0%A1%D1%82%D0%B0%D0%BD%D0%B4%D0%B0%D1%80%D1%82%D0%B0%D0%BA%D0%B0%D0%B4%D0%B5%D0%BC%D1%96%D1%87%D0%BD%D0%BE%D1%97%D0%B4%D0%BE%D0%B1%D1%80%D0%BE%D1%87%D0%B5%D1%81%D0%BD%D0%BE%D1%81%D1%82%D1%96\\_2.pdf](http://www.dgma.donetsk.ua/docs/acts/%D0%A1%D1%82%D0%B0%D0%BD%D0%B4%D0%B0%D1%80%D1%82%D0%B0%D0%BA%D0%B0%D0%B4%D0%B5%D0%BC%D1%96%D1%87%D0%BD%D0%BE%D1%97%D0%B4%D0%BE%D0%B1%D1%80%D0%BE%D1%87%D0%B5%D1%81%D0%BD%D0%BE%D1%81%D1%82%D1%96_2.pdf).

20) Тимчасове положення Про запобігання та виявлення академічного плагіату у навчальній та науково-дослідній роботі учасників освітнього процесу у ДДМА. Режим доступу:

<http://www.dgma.donetsk.ua/docs/acts/%D0%90%D0%BD%D1%82%D0%B8%D0%BF%D0%BB%D0%B0%D0%B3%D0%B8%D0%B0%D1%82%20%D0%94%D0%94%D0%9C%D0%90.pdf>.